

Protection optimale des têtes avec HiPIMS

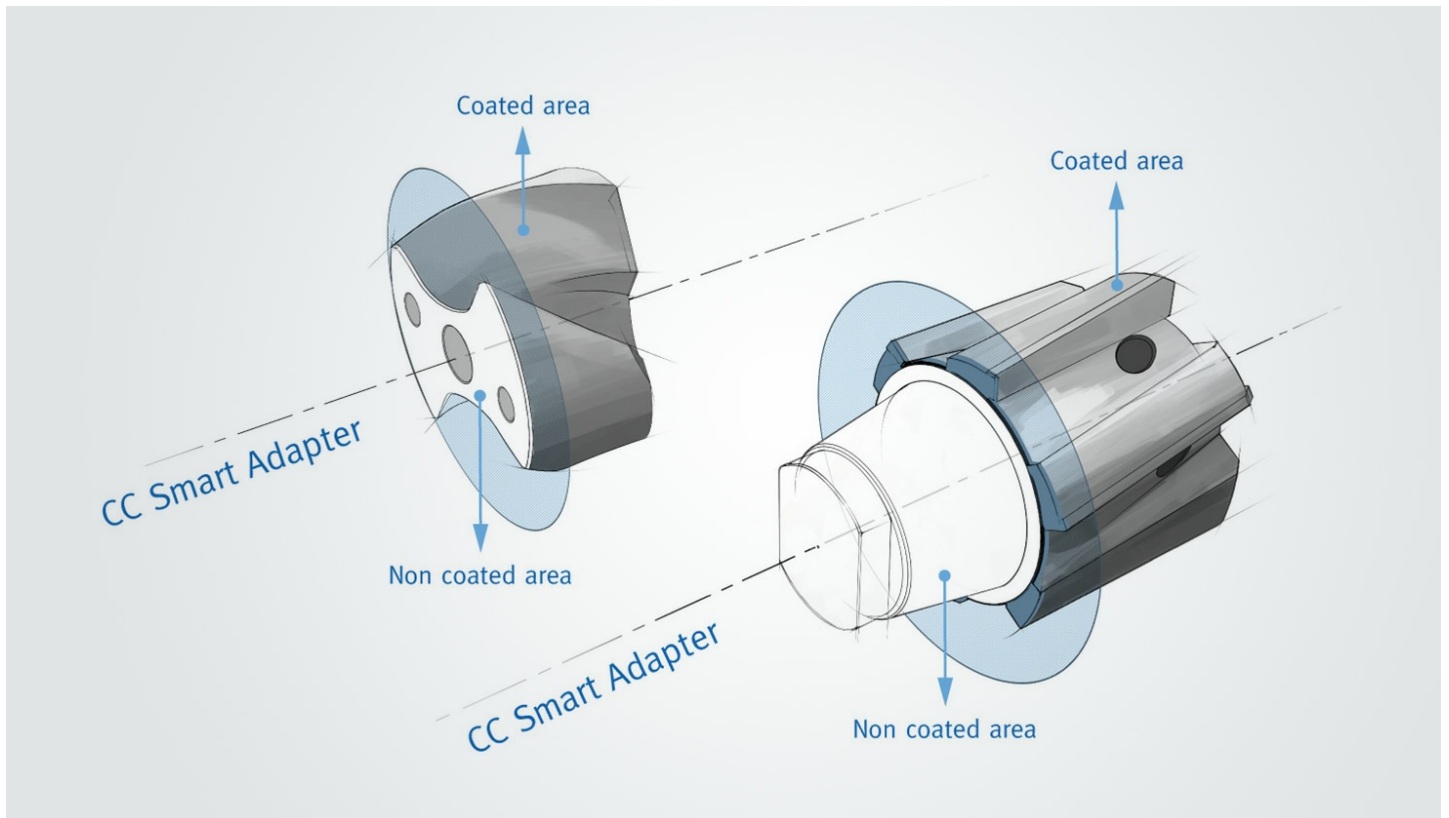

La solution de dosage intelligente garantit une précision de répétition maximale pour tous les types d'interfaces.

Revêtements haut de gamme haute performance pour outils à têtes interchangeables

Les systèmes de têtes interchangeables sont une alternative de plus en plus populaire aux outils à queue conventionnels dans l'usinage. Ils excellent par leur grande précision de répétition et des temps improductifs courts, car la base peut rester dans la broche et seule la tête de coupe est remplacée. Les utilisateurs peuvent encore augmenter leur productivité grâce aux couches de revêtement HiPIMS haute performance. CemeCon adapte tous les types d'interfaces avec une solution de dosage intelligente pour une précision de répétition maximale.

L'utilisation prévoyante des ressources est importante, d'autant plus que le carbure est une matière première qui se raréfie. En conséquence, de plus en plus de fabricants d'outils s'appuient sur des systèmes de têtes interchangeables pour réduire au maximum l'utilisation de matière. « Ces têtes interchangeables doivent être capables de résister aux mêmes charges élevées dans le processus d'usinage que leurs homologues à queue. En conséquence, les solutions de revêtement modernes basées sur nos matériaux de revêtement HiPIMS FerroCon®, InoxaCon® et AluCon® sont des supports de choix pour augmenter les performances des outils. Grâce à leurs propriétés exceptionnelles, les vitesses de coupe peuvent être augmentées et les qualités de surface améliorées, par exemple. Cela rend les systèmes de têtes

interchangeables encore plus économiques », explique Manfred Weigand, chef de produit Outils cylindriques chez CemeCon.

Cependant, le revêtement des têtes de coupe est un défi en raison du grand nombre de systèmes d'adaptateurs différents. CemeCon a mis au point une solution intelligente à cet effet : « Nous utilisons un système d'adaptation spécial qui convient aux interfaces individuelles du fabricant et est suffisamment universel pour un processus de revêtement efficace. Les points d'adaptation sur les têtes interchangeables qui ne doivent pas être recouverts, sont pris en compte car le système permet de délimiter clairement les zones de revêtement. Notre solution garantit un haut niveau de sécurité de processus, ce qui permet à nos clients de toujours recevoir leurs outils avec les mêmes spécifications de revêtement et une qualité constante. Ce fut une réussite, comme le prouvent les milliers de têtes interchangeables avec revêtement », explique Manfred Weigand.

[FerroCon®](#)

[InoxaCon®](#)

[AluCon®](#)

[Service contractuel de revêtement](#)

[Développement de revêtements](#)

[Centre de revêtement](#)

[Sécurité des processus](#)

[Adaptateur intelligent](#)

[Systèmes de têtes amovibles](#)